

everfit

Vejledning



TFK135 SLIM



1. Produkt kort

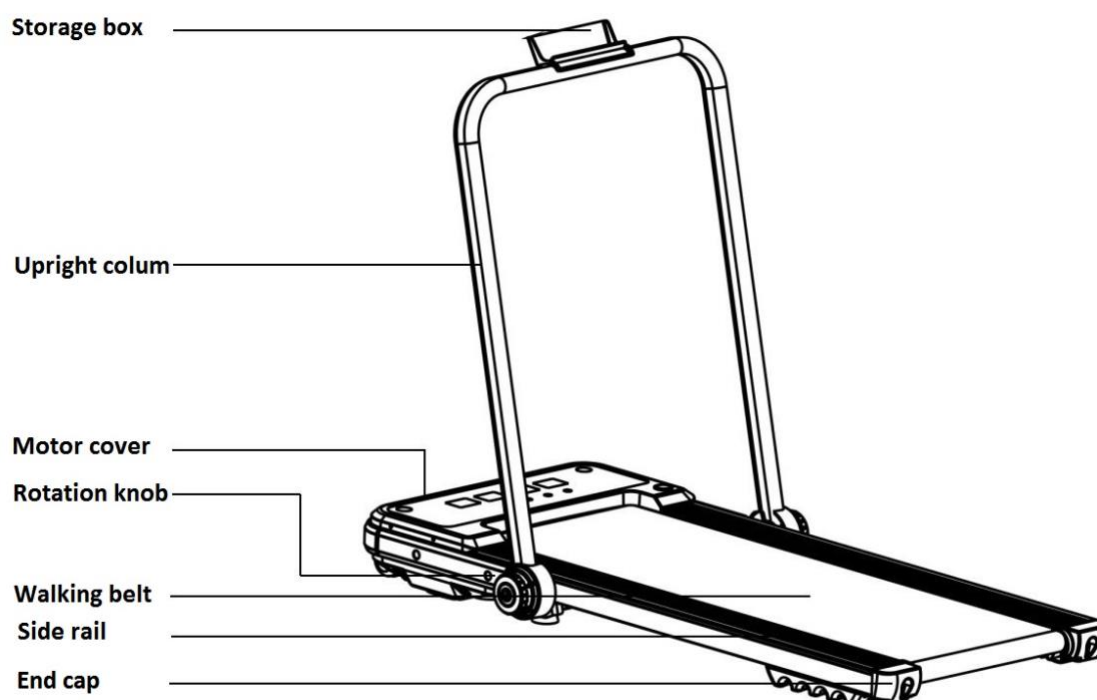

Vigtigste tekniske parametre					
No.	Parametre Navne	Beskrivelse			
1	Power	AC220-240V (50-60Hz)			
3	Motor power	0.85CHP			
5	Fart	0.8-8 Km/h			
6	Løbeflade	405*1100 mm			
7	Max bruger vægt	90KG			
8	Vægt	33kg			
9	Opslået mål	1380*720*1030mm			
Stykliste					
No.	Name	units	Qty		
1	Komplet maskine	Set	1		
2	Opbevarings kasse	pc	1		
3	Drejeknap	pc	2		
4	Tilbehør	Set	1		
Liste med tilbehør					
NO.	Name	QTY	NO.	Name	QTY
1	6# indvendig sekskantnøgle	1	4	Silicon oil	1
2	Kombinationsnøgle	1	5	Bruger manual	1
3	Remote	1	6		

3. Installationsinstruktioner

1. Læg maskinen fladt på jorden. Stå de opretstående søjler i henhold til den retning, der vises på billederne nedenfor.

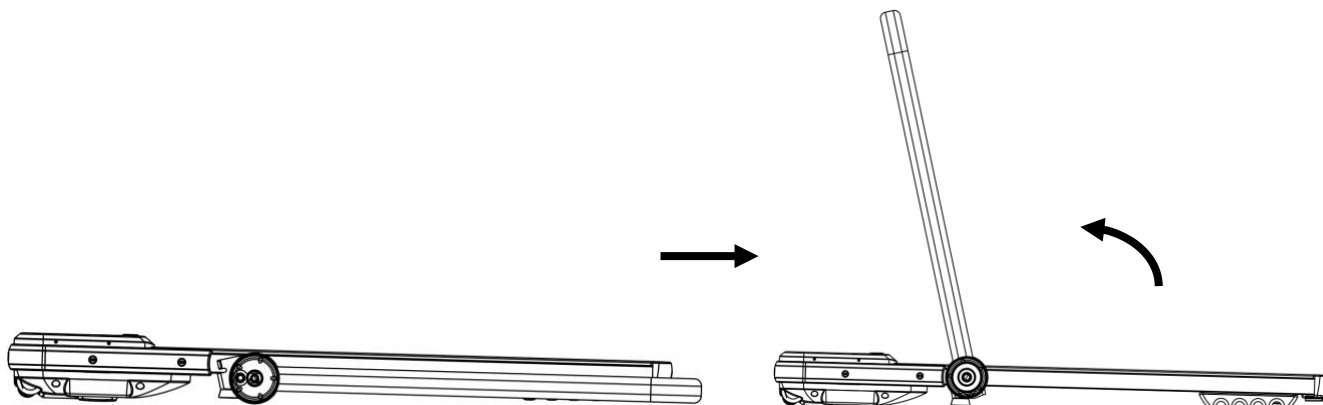

2. Find drejknapperne i tilbehørsposen, og brug dem til at låse de to sider af de opretstående søjler. (Bemærk: Spænd venligst med uret.)

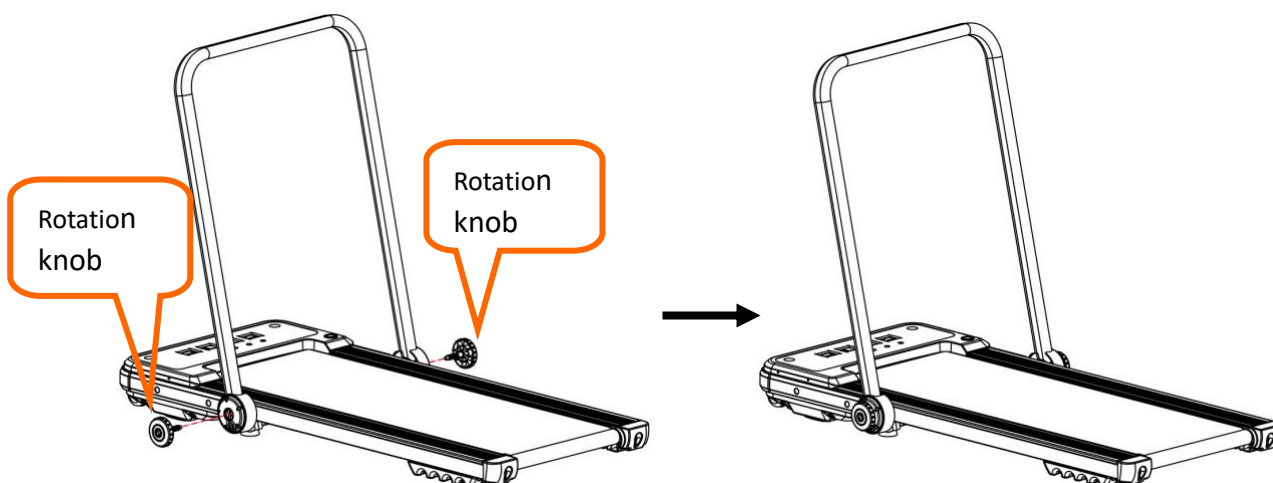

3. Brug kombinationsnøglen til at fjerne de to forudinstallerede skruer. Sæt opbevaringsboksen på det forreste håndtag, og brug de to skruer til at fastgøre opbevaringsboksen.

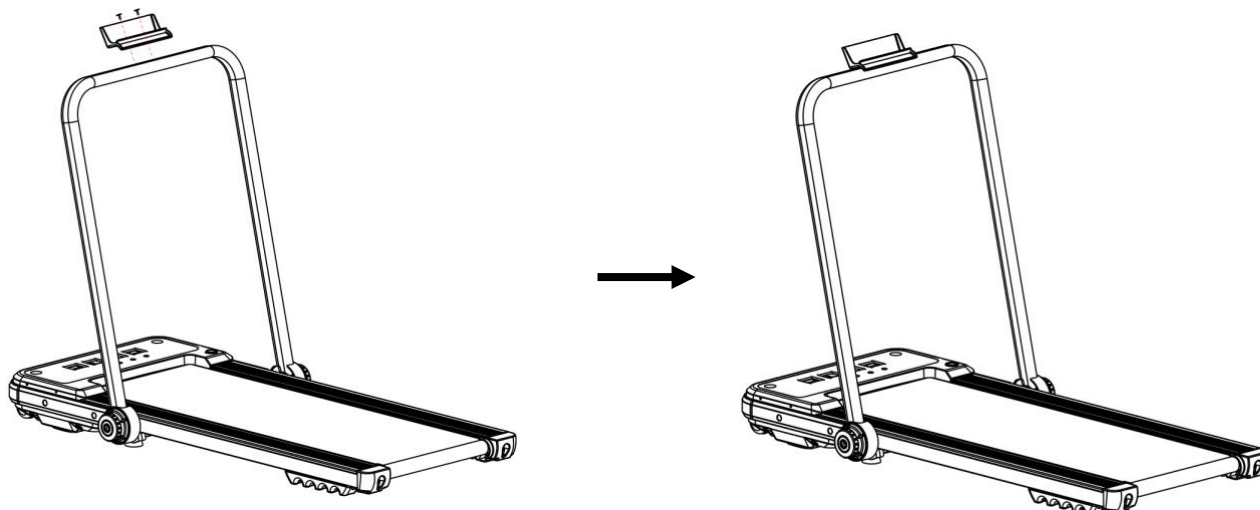

4. Brugsanvisning

Brug af gåpude

1. Sæt netstikket korrekt i, og tænd kontakten (i rød farve) (1). Når lyset er tændt, lyder der en biplyd. (Bemærk: Omskifteren er på højre side af maskinen.)

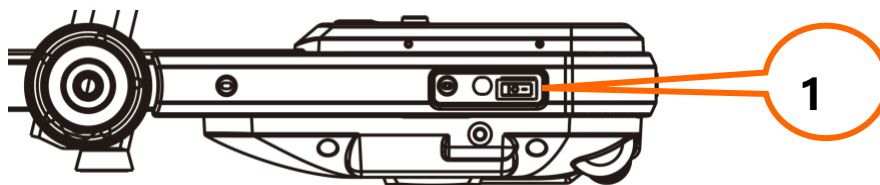

2. Foldeanvisning

Fold vandpuden for at spare plads. Sluk for kontakten, og tag netledningen ud, før den foldes.

A. Løsn (mod uret) de to knapper på begge sider.

B. Sænk de opretstående søjler gradvist, indtil de er på niveau med gangdækket.

(Bemærk: I tilfælde af brud på opbevaringsholderen foreslås det at fjerne den og opbevare den korrekt efter foldning.)

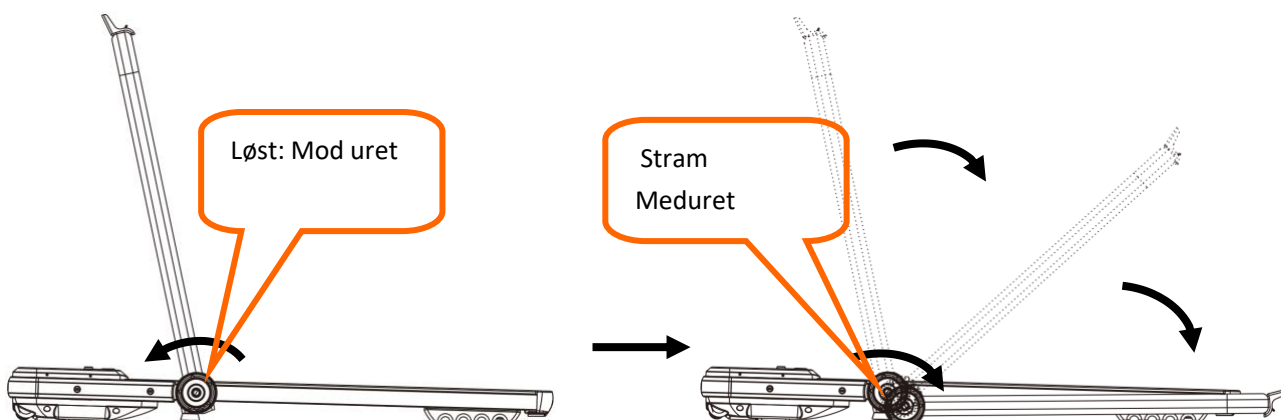

3. Display

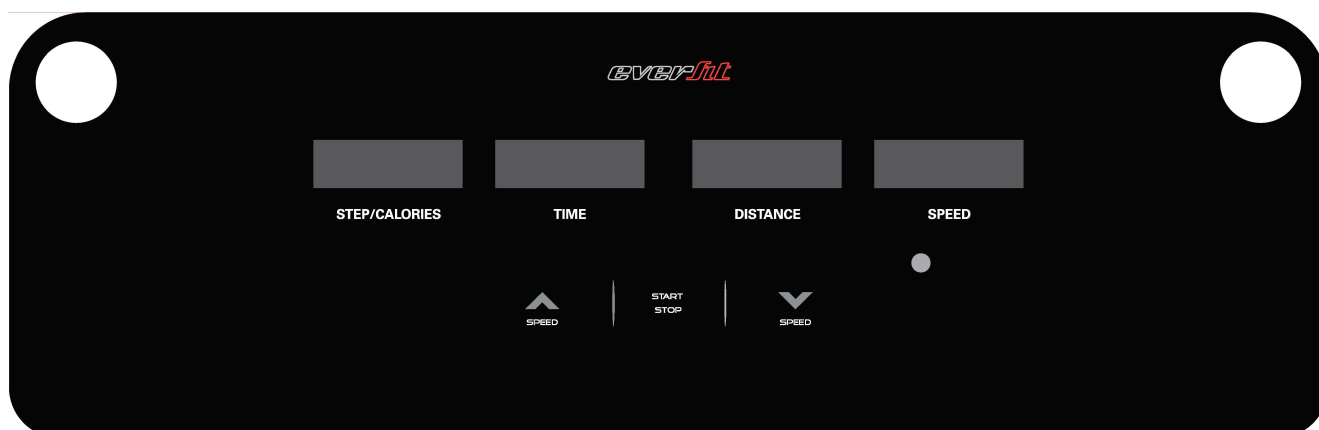

4. Displayfunktion

4.1 LED vinduesvisning

Trinvisning: Vis de aktuelle trin.

Kaloriedisplay: Vis den aktuelle kalorieindhold.

Tidsvisning: Viser det aktuelle klokkeslæt.

Afstandsvisning: Vis den aktuelle afstand.

Hastighedsvisning: Vis den aktuelle hastighed.

4.2 Betjeningsknapfunktion

Start/Stop: I stop -tilstand skal du trykke på denne knap for at starte gangpladen.

I kørende tilstand skal du trykke på denne knap for at stoppe valpuden.

Hastighed+: I løbetilstand skal du trykke på denne knap for at øge hastigheden.

Hastighed-: I kørende tilstand skal du trykke på denne knap for at reducere hastigheden.

5. Start instruktioner

5.1 Instruktion i manuel tilstand

5.1.1 Tænd for kontakten, du hører en biplyd, og maskinen går i manuel tilstand.

5.1.2 Tryk på Start/Stop -knappen, skærmen viser tal, og gangpladen begynder at køre.

5.2 Bluetooth -højttaler

Brug mobiltelefon til at forbinde bluetooth med vandreturen.

Brug mobiltelefonen til at afspille musik på vandreturen.

5.3 Ikke-infrarød fjernbetjening

Når strømmen er tændt, skal du trykke længe på start/stop -knappen på fjernbetjeningen i cirka 7 sekunder for at matche maskinen (kontinuerlig biplyd angiver, at matchningen er lykkedes. Hvis der ikke er nogen biplyd, betyder det, at matchningen ikke er udført.). Efter matchning kan fjernbetjeningen bruges til at styre gangpuden. Tryk på Start/Stop, Speed+, Speed- for at styre gangpladen.

6. Dvaletilstand

Systemet er med energibesparende funktion (dvaletilstand). Hvis der ikke er nogen kontrolkommando om 10 minutter, går systemet i energibesparende tilstand, og skærmen holder op med at blive vist. Tryk på en vilkårlig knap for at vække systemet.

5. Rutinemæssig vedligeholdelse

Advarsel: Inden rengøring eller vedligeholdelse af produkter skal du sørge for, at stikkontakten på gangbrættet er trukket ud.

Rengøring: Omfattende rengøring forlænger levetiden for det elektriske gangbræt.

Fjern støv med jævne mellemrum for at holde delene rene. Sørg for at rengøre gangbæltet med begge sider af den udsatte del, hvilket reducerer ophobning af urenheder. Sørg for at bære rene atletiksko for at undgå at bære de beskidte ting i løbebord og bælte. gangbordsseler skal rengøres med en fugtig klud med sæbe. Og vær opmærksom på at undgå at væde de elektriske komponenter og gangbæltet.

Advarsel: Sørg for, at netstikket er afbrudt, inden du fjerner motordækslet, rengør motoren mindst en gang om året.

Løbebånd specialiseret smøremiddel

Dette gangbræts dæk og gangbælte er blevet smurt på fabrikken. Friktion mellem gangbæltet og dækket har stor indflydelse på levetiden og gangbrættets ydeevne, derfor er det nødvendigt med regelmæssig påføring af smøremiddel. Vi råder dig til at tjekke tavlen regelmæssigt. Hvis pladens overflade er beskadiget, bedes du kontakte vores kundeservicecenter.

Vi anbefaler at bruge smøremiddel mellem gangbælte og løbebord med følgende skema: Let bruger (brug mindre end 3 timer om ugen) en gang om måneden;

Tungt brug (brug mere end 7 timer om ugen) en gang hver halve måned.

1. For bedre at kunne beskytte dit elektriske gangbræt og forlænge maskinens levetid, anbefales det, at du slukker for maskinen efter to timers fortsat brug og lader den hvile i 10 minutter, før du bruger den igen.

2. Hvis gangbordets bælte er for løst, vil der opstå skidfænomener under brug; hvis den er for stram, kan det reducere motorens ydeevne og hærde slid på rulle og gangbælte. Du kan løfte to sider af gangbæltet i 50-75 mm, når tætheden er passende.

Løb med justeret justering og tæthed

For bedre at kunne bruge gangbrættet og få gangbrættets funktioner til at fungere bedre, er det nødvendigt for dig at justere gangbæltet i den bedste stand.

Løbebæltejustering

- Læg vandretavlen fladt på jorden.
- Få gangbrættet til at køre med en hastighed på cirka 6-8 km/time.
- Hvis gangremmen er tættere på højre, drejes den højre justeringsbolt med 1/2 omgang mod uret, og derefter drejes den venstre justeringsbolt med 1/2 omgang med uret. (Billede B)
- Hvis gangbæltet er tættere på venstre, drejes den venstre justeringsbolt med 1/2 omgang mod uret, og derefter drejes den højre justeringsbolt med 1/2 omgang med uret. (Billede A)



Foto A

Foto B

Påføring af silikoneolie

Trin 1: Brug en saks til at skære den øverste ende af olieflasken (billede 1).

Trin 2: Afdæk olietankdækslet på motordækslet (billede 2 og 3).

Trin 3: Pres silikoneolien ned i olietanken (billede 4).

Trin 4: Start gangbrættet, juster hastigheden til 5-6 km/t, og køør i 5 minutter for at gøre olien jævnt fordelt på gangbæltet.



Picture 1

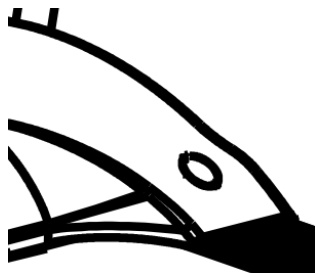

Picture 2

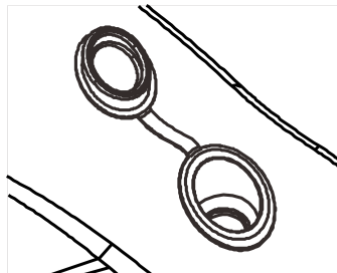

Picture 3

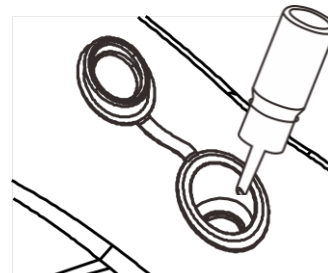

Picture4



GARLANDO SPA

Via Regione Piemonte, 32 - Zona Industriale D1

15068 - Pozzolo Formigaro (AL) - Italy

www.everfit.it - info@everfit.it